

hansgrohe

- DE** Montageanleitung
- FR** Instructions de montage
- EN** Assembly instructions
- IT** Istruzioni per Installazione
- ES** Instrucciones de montaje
- NL** Handleiding
- DK** Monteringsvejledning
- PT** Manual de Instalação
- PL** Instrukcja montażu
- CS** Montážní návod
- SK** Montážny návod
- ZH** 组装说明
- RU** Инструкция по монтажу
- FI** Asennusohje
- SV** Monteringsanvisning
- LT** Montavimo instrukcijos
- HR** Uputstva za instalaciju
- RO** Instrucțiuni de montare
- EL** Οδηγία συναρμολόγησης
- SL** Navodila za montažo
- ET** Paigaldusjuhend
- LV** Montāžas instrukcija
- SR** Uputstvo za montažu
- NO** Montasjeveiledning
- BG** Инструкция за употреба
- JP** 施工説明書
- UA** Інструкція по збірці
- AR** تعليمات التجميع
- TR** Montaj kılavuzu
- HU** Szerelési útmutató
- HE** הוראות הרכבה

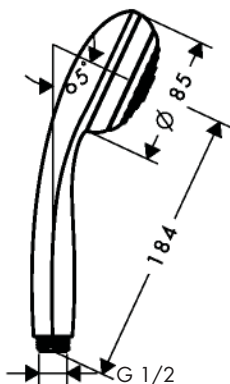
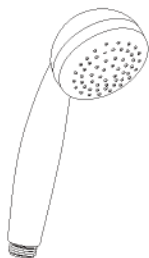

Crometta 85 Green

28561000

Crometta 85 1jet

28606000

- DE** Einfach sauber: Kalk lässt sich von den Noppen ganz leicht abrubbeln.
- FR** La propreté en toute simplicité: les dépôts formés sur les buses élastiques en silicone s'éliminent par un simple passage de la main.
- EN** Just clean: simply rub over the spray nozzles to remove lime scale.
- IT** Facile da pulire: Il calcare viene eliminato semplicemente dagli ugelli elastici in silicone.
- ES** Fácil asear: La cal se puede retirar sencillamente frotando con los dedos de las toberas elásticas de silicona.
- NL** Eenvoudig schoon: Kalk kan eenvoudig van de noppen worden gewreven.
- DK** Enkel rengøring: Det er let at fjerne kalkaflejringer fra stråledyserne.
- PT** Simplesmente limpo: o calcário pode ser simplesmente retirado das saliências através de fricção.
- PL** Po prostu czysto: Pęczki można całkiem łatwo oczyścić z kamienia.
- CS** Jednoduše čistě: Vapenné usazeniny můžete z noplek snadno odstranit ořením.
- SK** Jednoducho čistý: Vodný kameň sa dá zo štetín celkom ľahko odstrániť.
- ZH** 清洁: 只需要揉搓花洒表面的出水孔即可去除水垢。
- RU** Простота чистки: известь очень легко стирается с утолщений.
- FI** Yksinkertaisesti puhdas: kalkin voi helposti hieroa irti nypystä.
- SV** Enkelt att göra rent: det är lätt att ta bort kalk från nopporna.
- LT** Paprasta švara: kalkės lengvai nugrandomos nuo kilpos.
- HR** Jednostavno čisto: Kamenac se sasvim lako uklanja s izbočina.
- RO** Pur și simplu curat: Calcarul se îndepărtează ușor de pe noduri prin frecare.
- EL** πλά τέλεια καθαριότητα: Τα άλατα μπορούν να αφαιρεθούν με μεγάλη ευκολία από τα στόμια.
- SL** Preprosto čisto: arnenec se z lahkoto podrgne z vozličkov.
- ET** Lihtsalt puhas: luoja saab nuppuvõõre lihtsalt maha hõõruda.
- LV** Vienkārša tīrīšana: kaļķis no izvirzījumiem ir viegli norubināms.
- SR** Jednostavno čisto: Kamenac se sasvim lako skida sa izbočina.
- NO** Simpel rengjøring: Ved å gnikke er det lett å fjerne kalk fra nuppene.
- BG** Просто чисто: Варовикът лесно може да се изтърси от удебеленията.
- JP** 簡単に清掃: カルキはノズル部をこすることで簡単に除去できます。
- UA** Просте очищення: потріть розпилювальні форсунки, щоб видалити вапняний наліт.
- AR** إنه سهل التنظيف، حيث يسقط الجير بسهولة شديدة من الأجزاء النائثة.
- TR** Sadece temiz: Kireç, düğümlemlerle kolayca ovalanabilir.
- HU** Egyszerűen tiszta: a vízkő egészen könnyen ledörzsölhető a csomókról.
- HE** צריך פשוט לנקות: שפשף את פיות ההתזה כדי להרחיק אבנית.

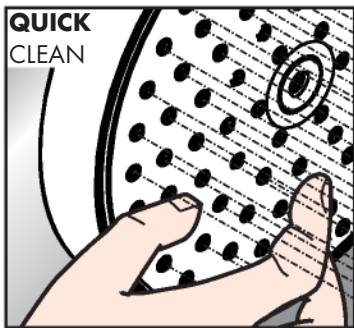



*www.hansgrohe.com/warranty



- DE** Reinigungsempfehlung / Garantie / Kontakt
- FR** Recommendation pour le nettoyage / Garanties / Contact
- EN** Cleaning recommendation / Warranty / Contact
- IT** Raccomandazione di pulizia / Garanzia / Contatto
- ES** Recomendaciones para la limpieza / Garantía / Contacto
- NL** Aanbevelingen inzake reiniging / Garantie / Contact
- DK** Rengøringsvejledning / Garanti / Kontakt
- PT** Recomendações de limpeza / Garantia / Contacto
- PL** Zalecenie dotyczące pielęgnacji / Gwarancja / Kontakt
- CS** Doporučení k čištění / Závuka / Kontakt
- SK** Odporúčania pre čistenie / Závuka / Kontakt
- ZH** 清洁指南 / 担保 / 接触
- RU** Рекомендации по очистке / Гарантия / Контакты
- FI** Puhdistussuositus / Takuu / Kosketus
- SV** Rengöringsrekommendationer / Garanti / Contacto
- LT** Valymo rekomendacijos / Garantija / Kontaktai
- HR** Preporuke za čišćenje / Garancija / Kontakt
- RO** Recomandări pentru curățare / Garanție / Contact
- EL** Σύσταση καθαρισμού / Εγγύηση / επαφή
- SL** Priporočilo za čiščenje / Garancija / Kontakt
- ET** Puhastussuovitused / Garantii / Kontakt
- LV** Tīrīšanas ieteikumi / Garantija / Kontakti
- SR** Preporuke za čišćenje / Garancija / Kontakt
- NO** Anbefaling for rengjøring / Garanti / Kontakt
- BG** Препоръка за почистване / Гаранция / Контакт
- JP** お手入れの方法 / 保証について / ご連絡先
- UA** Рекомендації з чищення / Гарантія / контакт
- AR** توصيات التنظيف / الضمان / اتصال
- TR** Temizleme önerisi / Garanti / Temas Garanti belgesi ve koşulları için www.hansgrohe.com.tr web sitesini ziyaret ederek; dijital garanti belgenize ulaşabilirsiniz.
- HU** Tisztítási tanácsok / Garancia / érintkezés
- HE** המלצות לניקוי / אחריות / איש קשר

Service

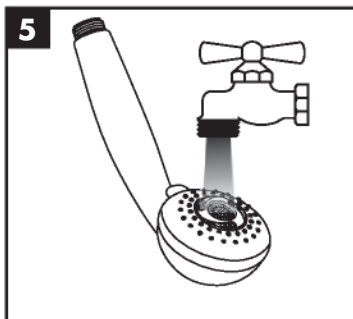
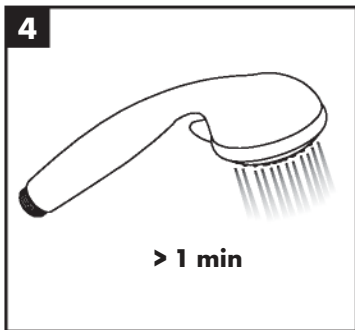
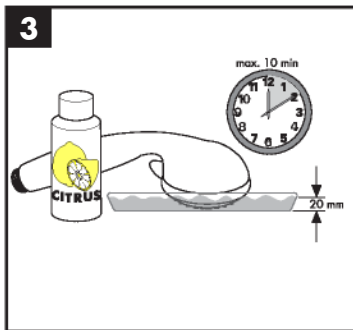
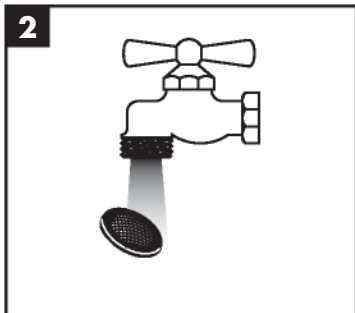
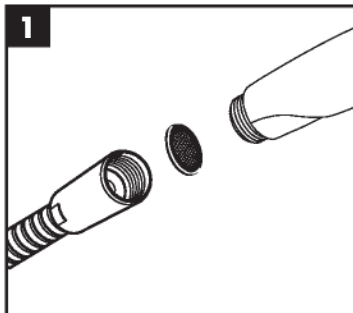

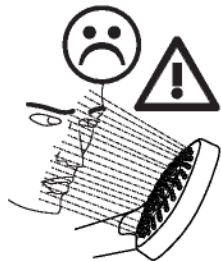
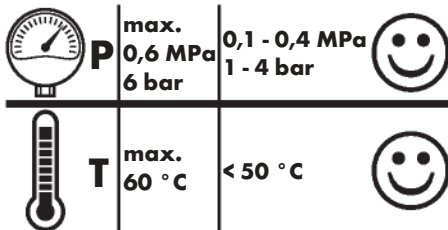

Crometta 85 Green 28561000

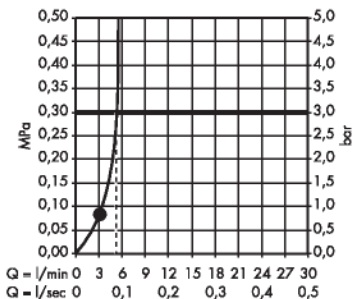

Crometta 85 1jet 28606000

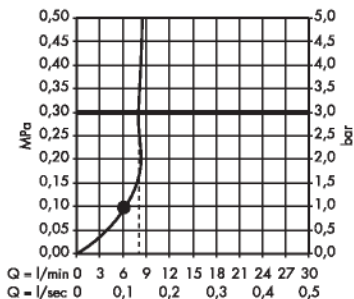

DVGW

28561000 BT0633

28606000

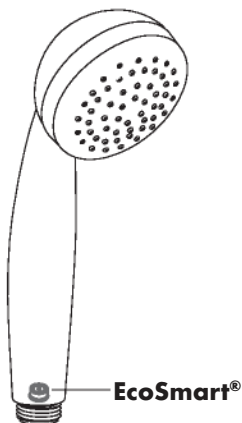

DE Aus Sicherheitsgründen darf der in der Brause #28561000 eingebaute EcoSmart (Durchflussbegrenzer) nicht demontiert werden.

FR Pour des raisons de sécurité, l'EcoSmart (limiteur de débit) monté dans la douche #28561000 ne doit pas être démonté.

EN For safety reasons, it is forbidden to remove the EcoSmart (flow limiter) installed in the shower #28561000.

IT L'EcoSmart (limitatore di flusso) installato nella doccia #28561000 non deve essere smontato per motivi di sicurezza.

ES El EcoSmart (limitador de flujo) incorporado en la ducha

#28561000 no debe ser desmontado por razones de seguridad.

NL De in de sproeier #28561000 ingebouwde EcoSmart (doorstroombegrenzer) mag om veiligheidsredenen niet gedemonteerd worden.

DK EcoSmart (flowbegrænser), der er indbygget i bruseren #28561000, må af sikkerhedsårsager ikke afmonteres.

PT O EcoSmart (limitador de caudal) incorporado no chuveiro #28561000 não pode ser desmontado por razões de segurança.

PL Ogranicznika przepływu EcoSmart wbudowanego w prysznicu #28561000 ze względów bezpieczeństwa nie można demontować.

CS Z bezpečnostních důvodů nesmí být prováděna demontáž EcoSmart (omezovače průtoku) zabudovaného ve sprše #28561000.

SK EcoSmart (obmedzovač prítoku) zabudovaný v sprche #28561000 sa z bezpečnostných dôvodov nesmie demontovať.

ZH 于安全考虑, 禁止拆卸安装在花洒 #28561000 中的 EcoSmart (流量限制器)。

RU Устройство EcoSmart (ограничитель потока), встроено в душе #28561000,

нельзя демонтировать из соображений техники безопасности.

- FI** Suihkuun #28561000 sisäänrakennettua EcoSmart:ia (läpivirtausrajoitinta) ei saa turvallisuuksystä irrottaa.
- SV** Den i duschspridaren #28561000 inbyggda EcoSmart (genomflödesbegränsare) får av säkerhetsskäl inte demonteras.
- LT** Dėl saugos draudžiama išmontuoti dušo galvoje #28561000 įrengtą EcoSmart (ribotuvą).
- HR** Iz sigurnosnih razloga se EcoSmart (limitator protoka) ugrađen u tušu #28561000 ne smije demontirati.
- RO** Limitatorul de debit EcoSmart incorporat la dușul #28561000 nu poate fi demontat din motive de siguranță.
- EL** Ο ενσωματωμένος στ. vt. υς #28561000 EcoSmart (μειωτής ρ. ής) δεν επιτρέπεται να απ. συναρμ. λ. γηθεί για λόγ. υς ασφαλείας.
- ET** V prho #28561000 vgrajenega elementa EcoSmart (omejevalnik pretoka) iz varnostnih razlogov ne smete demontirati.
- LV** Dušši #28561000 integreeritud läbivoolupiirajat EcoSmart ei tohi turvakaalutlustel maha monteerida.
- SR** Duša #28561000 iebūvēto EcoSmart (caurteces ierobežotājs) nedrīkst demontēt

drošības apsvērumu dēļ.

- NO** EcoSmart (graničnik protoka) ugrađen u tušu #28561000 iz bezbednosnih razloga ne sme da se demontira.
- BG** Den monterte EcoSmart (gjennomstrømningsbegrener) monteret i dusjen #28561000 skal av sikkerhetsgrunner ikke demonteres.
- NO** Монтираният в разпръсквателя #28561000 EcoSmart (ограничител на протичане) не бива да бъде демонтиран от съображения за безопасност.
- JP** 全上の理由から、シャワ－#28561000に取り付けられているEcoSmart (流量リミッター)を取り外さないでください。
- UA** З міркувань безпеки заборонено знімати EcoSmart (обмежувач потоку), встановлений в душі №28561000.
- AR** كف ية نم أبسأل عون ددجم) EcoSmart ت رامس وك ية ي ف ب ك ر م ل ا (ب ا ي س ن ا ل ا س ا ر ل ا 28561000.
- TR** #28561000 duş başlığına takışı EcoSmart (sınırlayıcı), güvenlik nedenlerinden dolayı sökülemez.
- HU** A #28561000 zuhanyfejbe beépített EcoSmart-ot (átfolyáskorlátozó) biztonsági okokból nem szabad leszerelni.
- HE** תא ריסהל רוסא, תוחיטב ילוקי קתומה EcoSmart המירזה לבגמ תחלקמ #28561000.

hansgrohe

Hansgrohe · AustraÙe 5 · 9 · D-77761 Schiltach
Telefon +49 (0) 78 36/51-1282 · Telefax +49 (0) 7836/511440
E-Mail: info@hansgrohe.com · Internet: www.hansgrohe.com

06/2024
9.04594.07